



STOLL

NOVÝ
Solid 40-22 P.

STOLL Solid



Viacúčelový.
Pre všetky prípady.

Zvyšujeme zodpovednosť (na novú úroveň) - SOLID.

Výstižný. Odolný. Tvarovo pekný. To je náš SOLID. Tieto sklápacie ramená zjednocujú dynamickú konštrukciu s najlepšou funkčnosťou, samozrejme made in Germany. Stavajte vždy na najlepších. Stavajte na STOLL.

Bezpodmienečne dbajte na správne priloženie sklápacieho ramena ku konzole namontovanej na traktore, informácie nájdete v návode na montáž pod číslom (...)



Home of Quality.



ZREJMÁ ELEGANCIA.
Náš Solid.



Solid. Viacúčelový.

Množstvo možností použitia – Vám ponúka nový Solid v ôsmich rôznych modeloch: Vhodné pre Váš traktor medzi 45 a 135 PS sú čelné nakladače ľahko ovládateľné a vysoko spoľahlivé. K tomu existujú u spoločnosti STOLL vhodné nástroje pre Vašu potrebu!

Lebo čelné nakladače radu Solid pri porovnaní sú zvlášť ľahké, najlepšie fungujú v kopcovitom teréne. A: Hodia sa k mnohým používaným traktorom – lebo spoločnosť STOLL myslí s presahom generácií. Mnoho rodinných prevádzok a poľnohospodárov na vedľajší pracovný pomer sa teší, ak pre ich osvedčené traktory existujú riešenia s novými čelnými nakladačmi!

Vaša výhoda so Solid: Právý STOLL v optimálnom pomere cena/výkon. Inšpirovaní želaniami našich zákazníkov technici spoločnosti STOLL tak vytvorili výrobok, ktorý je použiteľný ako funkčný a pružný. Optické a funkčné vlastnosti Vášho traktora.



SOLID je špičky pre používané traktory. Nízka hmotnosť so silnými výkonovými údajmi a skoro nekonečnými možnosťami použitia. Vhodná konštrukcia v špičkovom pomere cena-výkon.



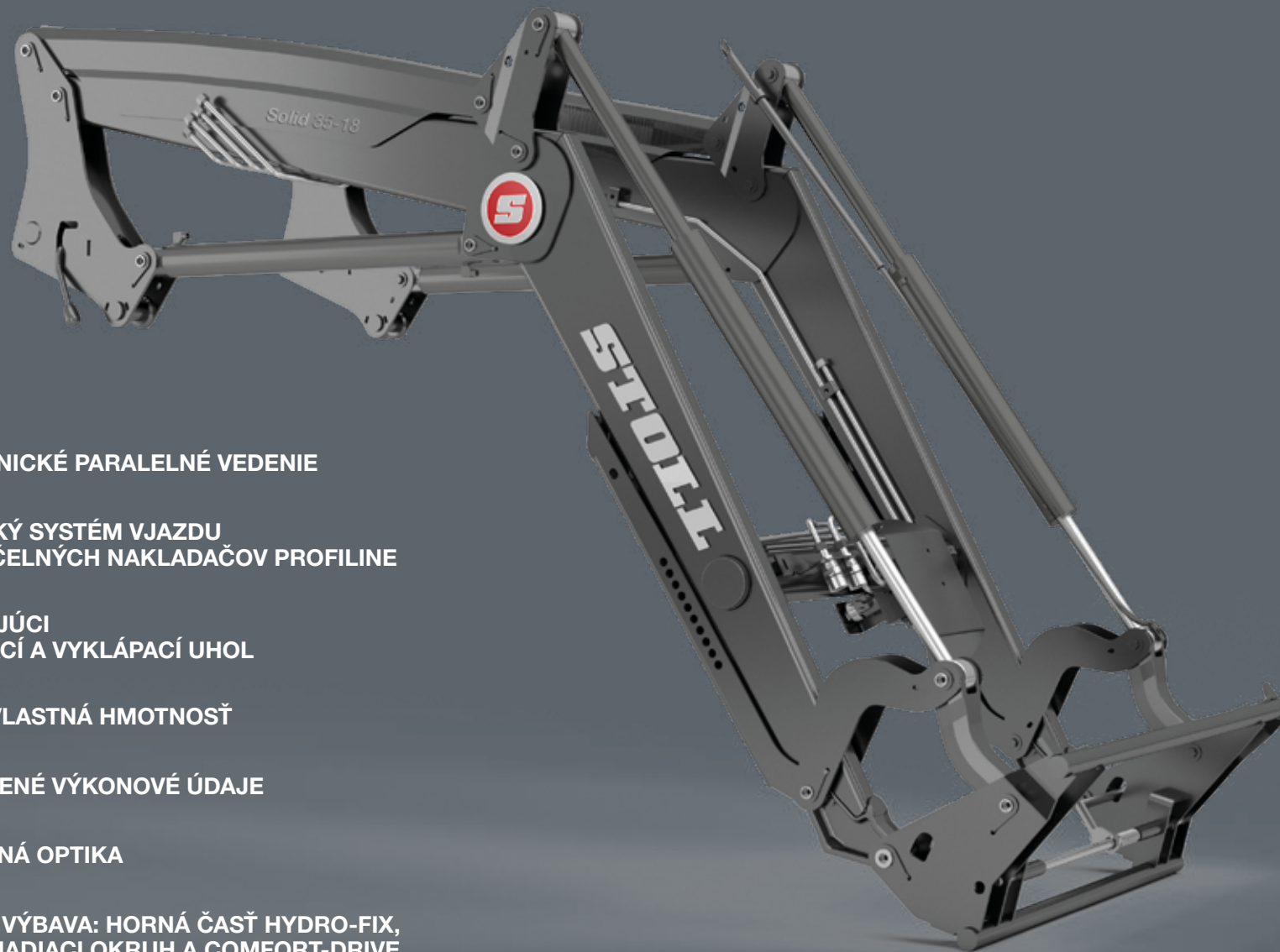

- + MECHANICKÉ PARALELNÉ VEDENIE
- + ROVNAKÝ SYSTÉM VJAZDU
AKO U ČELNÝCH NAKLADAČOV PROFILINE
- + VYNIKAJÚCI
SKLÁPACÍ A VYKLÁPACÍ UHOL
- + NÍZKA VLASTNÁ HMOTNOSŤ
- + VYLEPŠENÉ VÝKONOVÉ ÚDAJE
- + MODERNÁ OPTIKA
- + MOŽNÁ VÝBAVA: HORNÁ ČASŤ HYDRO-FIX,
3. + 4. RIADIACI OKRUH A COMFORT-DRIVE
- + MOŽNÝ ŠPECIÁLNY LAK

**Najvyšší výkon vo veciach sily a výšky zdvíhania.
Špičkové hodnoty v stabilite a rýchlosti nakladania. Pohodlný v obsluhu: Solid bol špeciálne vyvinutý pre všetky potreby profesionálov.**

Tvorca. Zázrak.

Naše srdce bije pre všetkých tvorcov. Takže aj pre tých, ktorí pri svojej dennej práci s našimi výrobkami nechajú svoje srdce a vášeň. Poloprofesionáli, prevádzky ako vedľajší pracovný pomer alebo poľnohospodári, ktorí svoju činnosť vykonávajú ako svoj koníček, nájdu v našom nakladači SOLID optimálneho partnera pokiaľ ide o zdvíhanie, uchopovanie alebo nakladanie.

A to samozrejme Made in Germany. Náš SOLID pomáha traktorom medzi 45 a 135 PS využiť svoju úplnú silu. Lebo vieme čoho Ste schopní, poskytneme Vám naše najlepšie schopnosti.



CVAK! HOTOVO.

Niekoľkými ručnými úkonmi sa dá čelný nakladač STOLL namontovať a demontovať. O to sa starajú podpory pri odstavení ovládateľné bez nástroja a pod tlakom spojitelné hydraulické spojenie.



Generačný zázrak Systém vjazdu.

Už tri desaťročia môžete pohodlne namontovať čelné nakladače STOLL na váš traktor. A síce s funkciou vjazdu Drive-In. Pritom je pre Vás ďalej neustále vyvíjaný systém vjazdu STOLL a optimalizovaný vo svojej funkcii. Dobrá správa: Pri každom vylepšení zostáva už 30 rokov neustále identický: princíp vjazdu.

Pretože sme o ňom presvedčení k vašej výhode. Lebo tak sa aj váš najnovší čelný nakladač dokonale hodí na našu osvedčenú konzolu. Tento systém dnes patrí k základnej výbave čelného nakladača.

Je spoľahlivý a je použitý 250 000 krát. Ostatne je to vynález spoločnosti STOLL. Originál STOLL. Vernosť generáciám.

Pripravený na použitie za menej ako dve minúty:



1 Pri vjazde sa čelný nakladač nasunie na nastavbovú časť tak, že sa istiaci čap dotkne klznej koľajnice.



2 Pomocou hydraulického upevnenia Hydro-Fix sa môžu všetky hydraulické vedenia naraz pripojiť k traktoru. Čelný nakladač sa zľahka nadvihne, aby sa istiaci čap upevnil na zachytávací hák klznej koľajnice.



3 Istiaca páka sa stlačí smerom dole a čelný nakladač sa bezpečne upevní na nastavbovú časť. Následne sa čelný nakladač ďalej nadvihne.



4 Podpery pri odstavení sa dajú sklopiť a vyklopiť bez nástroja.

Mäkký v sedadle s Comfort-Drive.

Jemný rozbeh v nerovnom teréne – vďaka systému tlmenia Comfort-Drive

- Či v uliciach alebo na poliach: Všade, kde je nerovný terén, Comfort-Drive sa dá využiť. Hlavne v prípade podkladu so silným zvlhčením a pri rýchlej jazde po ulici pomôže náš Comfort-Drive eliminovať nárazy.
- Táto funkcia príslušenstva znižuje nárazy nakladača a nástroja – vozidlo sa šetrí. Aj chrbát vodiča poďakuje.
- Dobré vedieť: Hydraulický akumulátor je zabudovaný medzi výkyvným ramenom a zdvíhacím valcom a tak je chránený najlepším možným spôsobom.
- Záver: Comfort-Drive je riešením na najvyššej úrovni od spoločnosti STOLL.

Ako funguje Comfort-Drive?

Pod sklápacími ramenami čelného nakladača je zabudovaný akumulátor dusíka. Tento je na jednej strane naplnený olejom a na druhej dusíkom. Vibrácie, ktoré vznikajú počas jazdy, sa tu odpružia tak, že sa šíri olej a zatlačí dusík späť. Výhoda: Pri dennom používaní je Comfort-Drive zvlášť stabilný a účinný.

Táto funkcia príslušenstva znižuje nárazy nakladača a nástroja – vozidlo sa šetrí. Aj chrbát vodiča poďakuje.



Comfort-Drive sedí chránený medzi stĺpikom vjazdu a sklápacím ramenom. Pomocou uzatváracieho kohúta je ho možné pripájať a odpájať.

- 1 Prúd dusíka
- 2 Uzatvárací kohút
- 3 Sklápacie rameno
- 4 Stĺpik vjazdu



Nástroj v rukách.

Montáž nástroja – len krátka zastávka v dielni.



1 Vjazd a zavesenie nástroja.



2 Sklápanie nástroja – zaistenie sa automaticky zaistí.



3 Pripojenie hydrauliky.

Uhol sklopenia



Všetko zostáva vnútri: Vďaka vynikajúcemu uhlu sklopenia neexistujú pri nakladaní žiadne straty vysypaním.

Uhol odklopenia



Tak sa lyžica úplne vyprázdni – uhol odklopenia nástroja sa stará o efektívnu prácu.

Tretí riadiaci okruh



Efektívne využitie hydraulických nástrojov – vďaka tretiemu riadiacemu okruhu nie je preto potrebné žiadne riadiace zariadenie.



Všetky nástroje s Euro uložením, sa hodia na Euro rýchlovýmenný rám.



Rýchlovýmenný rám Skid Steer ponúka voľný výhľad na nástroj – ideálny pre práce s ostřom na baly alebo vidlicou na palety.

U sklápacích a odklápacích uhlov hrá STOLL tradične v inej lige. U modelov tejto veľkosti Solid s uhlom sklopenia do 46 stupňov a odklopenia maximálne 63 stupňov vytvára svoju vlastnú triedu.

Program nástrojov – perfektný doplnok k Solid.

Okrem emocionálneho denného obchodu našich zákazníkov zaujímajú aj racionálne znalosti čísel, údajov a faktov. Radi Vám ponúkneme požadovanú transparentnosť.

Vidlica na palety – Zjednodušenie nakladania palet. Vďaka stabilnej konštrukcii môžete pomocou vidlice na palety zdvihnúť až 1 000 kg naraz. Upravte vzdialenosť hrotov na palety podľa vašich prianí.



Objednávacie č.	Nosnosť v kg	Dĺžka zuba v mm	Hmotnosť v kg				
Vidlica na palety							
3567980	1.000	1.000	113				
Rám							
3567990	1.000	–	59				
Zuby na palety (údaje na kus)							
3570700	500	1.000	27				





Čeluste na baly vo fóliách – tak zostanú vaše baly vo fóliách nepoškodené. Čeluste na baly vo fóliách nemajú žiadne ostré hrany a boli špeciálne vyvinuté pre prepravu a presun balov vo fóliách.

Objednávacie č.	Šírka otvoru v mm (najväčšia/najmenšia)	Hmotnosť v kg				
3714810	1.400/800	114				

Pre kruhové baly ø 0,80 m až 1,40 m, **Potrebný 3. riadiaci okruh**



Lyžica na ľahký materiál – ideálna pre ľahké až stredne ťažké použitie. Nou je možné dobre prekladať aj vaše voľné sypké materiály.

Objednávacie č.	Šírka v m	Objem nabratý v m ³	Objem prečiarknutý v m ³	Hmotnosť v kg			
3550490	1,40	0,45	0,36	99			
3550500	1,60	0,52	0,41	109			
3550510	1,85	0,61	0,48	131			
3550520	2,10	0,70	0,55	171			



Osteň na baly – osteň pre všetky baly. Prepravte kruhové a hranaté baly jednoducho a bezpečne s ostňom na baly. Hroty môžete umiestniť do rámu podľa účelu použitia do 4 polôh.

Objednávacie č.	Nosnosť v kg	Dĺžka zuba v mm	Hmotnosť v kg				
3611810	700	2x800	68				
3608420	700	2x1.200	76				
Rám							
3608430			58				
Zuby							
0476240		800	5				
Zuby							
1330130		1.200	9				

Osteň pre baly bol vyvinutý pre manipuláciu s kruhovými balmi a balmi v tvare štvorhranu.

Posadnutí technikou?

Všetky údaje na prvý pohľad!

Ešte málo faktov? Tak tu ešte dostanete viac krmiva pre Váš úspech.

Solid	Typ			30-16		35-18		38-20		40-22
				P	H	P	H	P	H	P
Hodí sa pre traktory s výkonom kW / PS			kW PS	35-50 45-65		40-60 55-80		50-80 65-100		60-100 80-135
Sila zdvíhania v otočnom bode nástroja	dole hore	Q1 Q2	daN daN	1.560 1.220		1.810 1.270		1.960 1.410		2.100 1.530
Sila zdvíhania (lyžica) 300 mm pred otočným bodom	dole hore	N1 N2	daN daN	1.560 1.220	1.310 1.000	1.810 1.270	1.520 1.050	1.960 1.410	1.670 1.180	2.100 1.530
Sila zdvíhania (paleta) 900 mm pred otočným bodom	dole hore	M1 M2	daN daN	1.560 1.220	990 740	1.810 1.270	1.160 780	1.960 1.410	1.300 890	2.100 1.530
Sila rozlomenia 900 mm pre bodom otáčania nástroja		R	daN	1.870	1.590	2.310	1.570	2.360	2.120	2.600
Max. výška zdvíhania v otočnom bode nástroja		H	mm	3.010		3.460		3.760		4.080
Výška zdvíhu (H-210)		L	mm	2.800		3.250		3.550		3.870
Výška vysypania		A	mm	1.920		2.390		2.710		3.040
Šírka vysypania		W	mm	600		650		700		785
Hĺbka bagrovania		S	mm	210		210		210		210
Otočný bod sklápania		B	mm	1.400		1.660		1.780		1.930
Uhol sklopenia	dole	X	° stupňov	43		43		46		46
Uhol odklopenia	hore	Z	° stupňov	63		63		58		58
Výkon čerpadla			l/min.	50		50		50		60
Čas zdvíhania			sek.	4		4		5		5
Čas sklápania, nástroj	dole		sek.	1,5		1,5		1,5		1,5
Čas vyklápania, nástroj	hore		sek.	1,7		1,7		1,7		1,7
Hmotnosť, sklápacie nakladacie ramená bez nástroja			kg	315	275	335	290	355	315	395

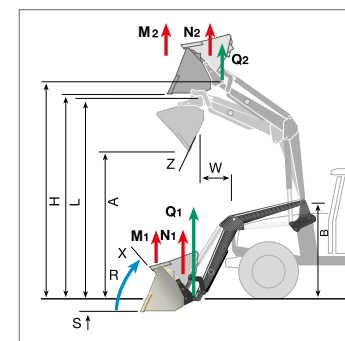

Zadané hodnoty sú stredné hodnoty. V závislosti od typu traktora vznikajú odchýlky smerom dole alebo hore.

* Z dôvodu nebezpečenstva prevrátenia traktora sú práce na čelnom nakladači prípustné len v spojení s vhodnou hmotnosťou na zadnej časti traktora.

Vypočítané s hydraulickým tlakom 195 barov!





Wilhelm STOLL Maschinenfabrik GmbH
Bahnhofstr. 21 | 38268 Lengede
Telefón: +49 (0) 53 44 / 20-222
Fax: +49 (0) 53 44 / 20-49182

www.stoll-germany.com